

# masterform

热成型机



CMS公司隶属于SCM Group，是全球领先的塑料技术专家。我们为塑料制造行业提供全面的解决方案。Le SCM Group è un leader globale nel settore delle tecnologie per la lavorazione del plastica. Il nostro gruppo è leader nel mondo per la produzione di macchine e componenti per le lavorazioni industriali. Il nostro gruppo è leader nel mondo per la produzione di macchine e componenti per le lavorazioni industriali.

CMS SpA realizza macchine utensili, per la lavorazione del metallo e del legno. Le macchine utensili CMS sono leader nel mondo per la produzione di macchine e componenti per le lavorazioni industriali. Il nostro gruppo è leader nel mondo per la produzione di macchine e componenti per le lavorazioni industriali.

# masterform

应用	4-5
<b>MASTERFORM</b>	6-7
部件	8-11
服务	12-13
系列	14-15



CMS Plastic Technology 制造用于加工塑料材料的数控加工中心和热成型机，提供技术先进的解决方案。该品牌诞生于1973年成立的历史悠久的 Villa 公司在热成型方面的技术工业经验与 CMS 在铣削方面的著名专有技术之间的成功结合。由于对研究和创新的持续投资，CMS Plastic Technology 被认为整个加工过程的独特合作伙伴：从热成型到修整再到模型和模具的创建，确保最大的生产力。

CMS Plastic Technology 是众多领域的主角，例如汽车、航空航天、土方机械、大篷车、公共汽车、铁路工业和浴缸生产等。



# 应用



大众运输 | 电子医疗和美容 | 卫生洁具



物流 | 汽车 | 土方机械



**I**nnovative.  
**D**esigned.  
**E**fficient.  
**A**adjustable.  
**L**ean solutions.

The **IDEAL** thermoforming machines.

热成型机

# MASTERFORM

## 技术优势

### 浓缩一体的成功解决方案

专为长纤维复合材料热成型而设计，推力高达100ton，即使在形状复杂和拐角狭窄的情况下，也能确保最佳成型效果。用途广泛，并且可以仅由一名操作员轻松管理，从而减少了设置时间，进行快速设置。

- 用途广泛：  
加工中心可实现极快速设置，并且也可以加工非复合材料。作用在板材两侧的加热系统增加了其多功能性。
- 结构紧凑：  
结构确保限定的整体尺寸，配备了特殊的整体移动工作台系统，用来实现两个半模之间的互锁。
- 功能实用：  
所有功能都是自动化且可自行编程，因此可以仅由一名操作员进行管理。
- 尺寸：从 1500x1000 mm 到 3500x2500 mm以上



### 优势

- + 通过为热成型工艺专门开发的简单直观的监控软件，可以轻松管理所有工艺参数。与其他解决方案相比，确保学习了解时间减少53%。所有变量都保存在单一程序中，即使多年后仍可确保获得相同的结果。
- + 可以拥有两个用于双板成型的加热站。两个加热站都配备一个双重加热系统，可以完全独立地管理两块板材，即使在不同厚度和颜色的情况下，也可以确保最佳加热效果，从而可以完全进入内部表面以安装内部零件或结构。
- + 带共用立柱的模具工作台运动系统可确保完美对准，无需任何居中装置。工作台运动系统是由8个无刷电机和一个液压互锁系统完成，该系统允许通过软件调节的最大锁定值高达120ton。
- + 在单板模式下，通过真空和压力成型工艺以标准模式或交替模式进行加工，在前一个板块的成型和冷却过程中，第二加热站对下一板块进行加热。通过这种方式，生产率比单加热站版本高出63%。在加热和成型过程中拉伸板材。

其他机床配置



# 部件

阴模真空成型

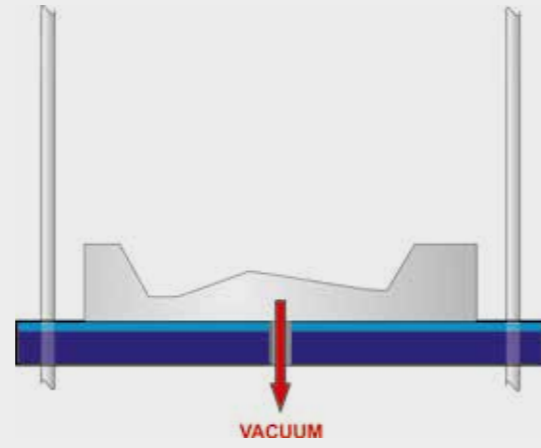

阳模或阴模压力成型，真空预成型

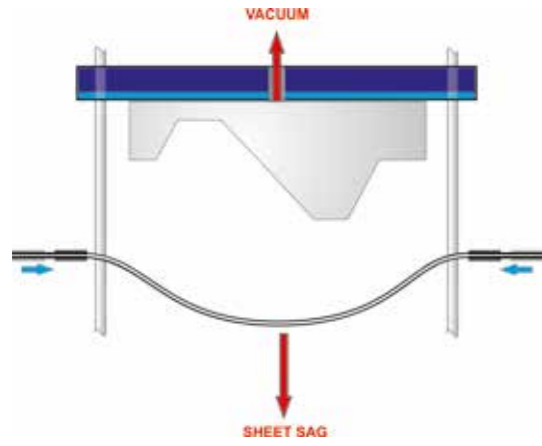
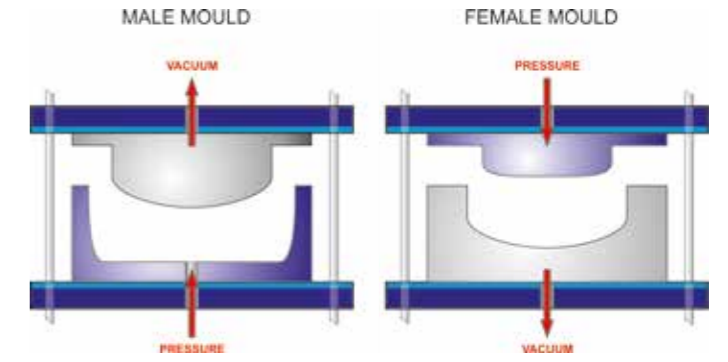

阳模真空成型

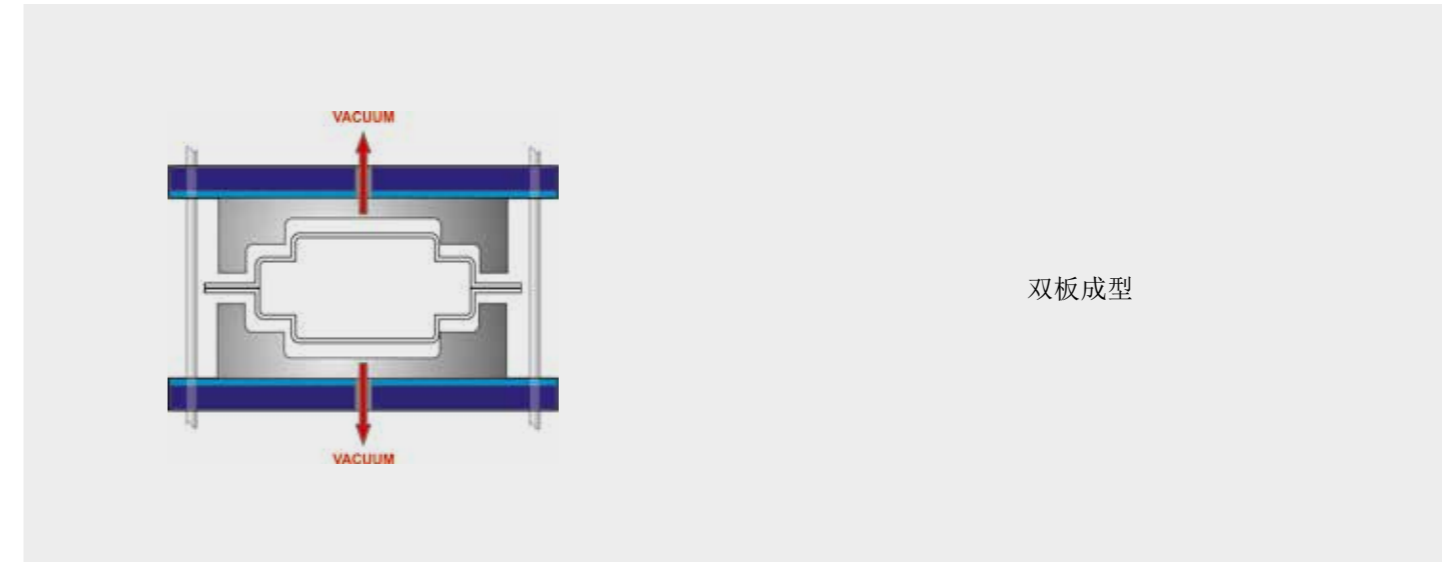

双板成型

预拉伸气泡真空成型

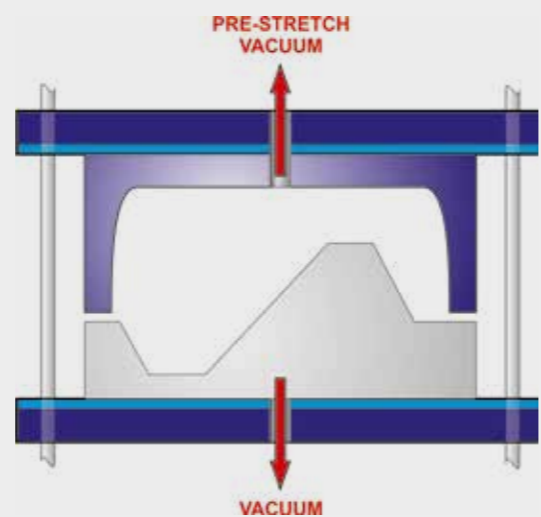

机械成型

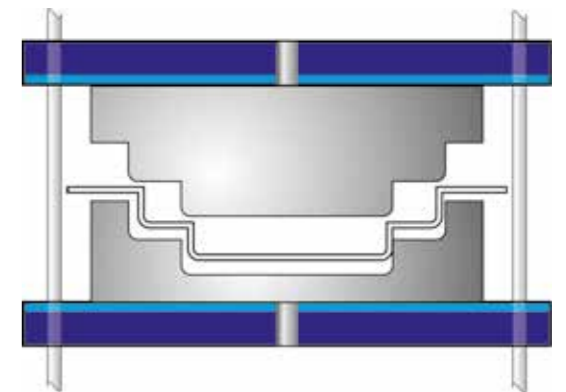

# 部件

液压执行器

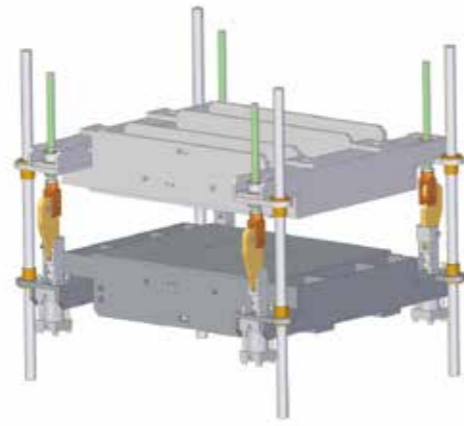

摄像机

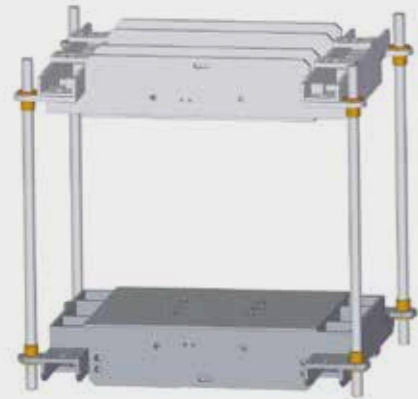

共用立柱的模具工作台运动系统可确保完美对准，  
无需任何居中装置。

双加热区



专为热成型工艺开发的简单直观的监控软件

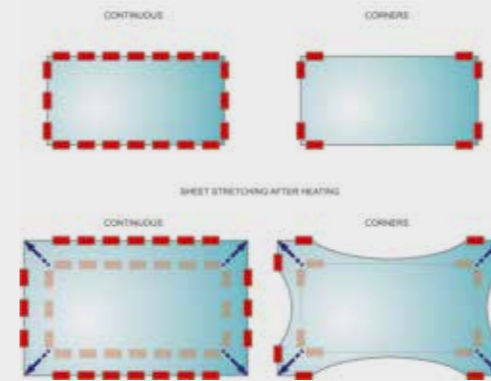
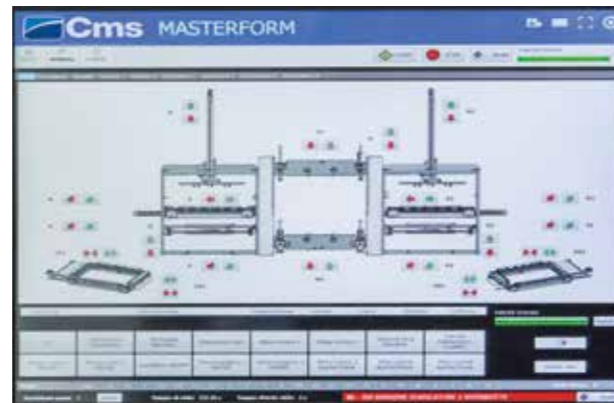

动态锁定框架

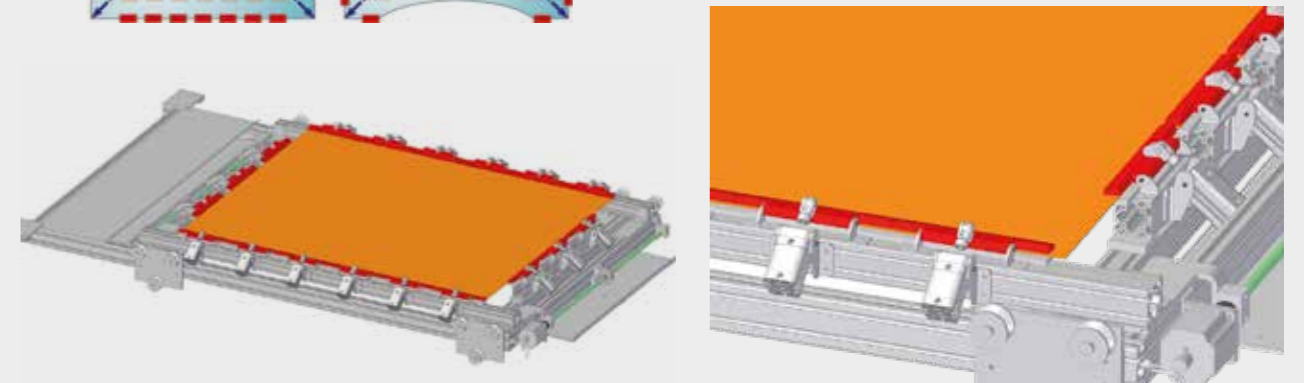



## 服务 我们的技术人员遍布全球 随时为您效劳

-  培训
-  安装
-  远程客户服务
-  (RCC) 现场协助
-  维护
-  更换和翻新
-  备用部件

## 覆盖全球 的一流援助服务

- 36,000 种不同的代码，为所有年龄段的机器提供服务；
- 在Zogno总部有1个中央仓库，在全球有6个基地，在 IT 层面完全整合，并由发货优化软件控制，以减少等待时间；
- 98% 的订单在仓库有现货；
- 由于严格的控制流程和我们内部质量实验室的验证，备件得到保证；
- 可根据客户需求创建推荐的备件清单，以最大限度地减少停机时间；

# CMS PLASTIC TECHNOLOGY

## 产品系列

# 用于塑料材料的加工

3/5轴数控加工中心 (Z方向的距离可达 500 mm)



TRACER



TIME



EVOTECH

5轴数控加工中心 (Z方向的距离 500 mm 以上)



ATHENA



ANTARES



ARES



GENESI

分割机



HELIX

锯机



T-MAXI

热成型机



EIDOS



BR5 CS



BR5 HP



BR5 SPECIAL SPA



MASTERFORM

喷水切割系统



TECNO CUT PROLINE



TECNO CUT SMARTLINE





**C.M.S. SPA**  
via A. Locatelli, 123 - 24019 Zogno (BG) - IT  
Tel. +39 0345 64111  
[info@cms.it](mailto:info@cms.it)  
[cms.it](http://cms.it)

a company of **scm**group