

masterform

Thermoformeuses



CMS fait partie du Groupe SCM, leader mondial dans le secteur des technologies pour l'usinage d'une vaste gamme de matériaux : bois, plastique, verre, pierre, métal et matériaux composites. Les sociétés du Groupe - présentes dans le monde entier - sont le partenaire solide et fiable d'entreprises prestigieuses qui opèrent dans de nombreux secteurs d'activité dont l'ameublement, la construction, l'industrie automobile, l'aérospatiale, la nautique et l'usinage des matières plastiques. Le groupe SCM soutient et coordonne le développement d'un système d'excellences industrielles mis en œuvre dans trois grands pôles de production spécialisés, où travaillent plus de 3 300 effectifs et avec une présence directe dans les 5 continents. Le Groupe SCM représente dans le monde les compétences les plus avancées dans la conception et construction de machines et composants pour les usinages industriels.

CMS Spa réalise des machines et des systèmes pour l'usinage de matériaux composites, fibre de carbone, aluminium, alliages légers, plastique, verre, pierre et métal. Créé en 1969 à partir d'une idée de Pietro Aceti, avec l'objectif d'offrir des solutions personnalisées et à la pointe de la technologie, basées sur la connaissance profonde du processus du client. D'importantes innovations technologiques engendrées par d'importants investissements dans la recherche et le développement et l'acquisition d'entreprises d'excellence ont permis une croissance constante dans les différents secteurs de référence.

masterform

APPLICATIONS	4-5
MASTERFORM	6-7
COMPOSANTS	8-11
SERVICES	12-13
LA GAMME	14-15



CMS Plastic Technology réalise des centres d'usinage à contrôle numérique et des thermoformeuses pour l'usinage des matières plastiques, et offre des solutions technologiquement avancées. La marque est le fruit de la synergie gagnante entre l'expérience technique et industrielle en thermoformage de l'entreprise historique Villa, fondée en 1973, et le savoir-faire historique de CMS dans le domaine du fraisage. Grâce à des investissements constants dans la recherche et l'innovation, **CMS Plastic Technology** est reconnue comme partenaire unique pour l'ensemble du processus : du thermoformage au rognage, jusqu'à la réalisation de modèles et de moules, garantissant une productivité maximale.

CMS Plastic Technology est un acteur majeur dans de nombreux secteurs tels que l'automobile, l'aéronautique, les engins de terrassement, les caravanes, les autobus, l'industrie ferroviaire et la fabrication de baignoires.



APPLICATIONS



transport de masse | électromédical et esthétique | articles sanitaires



logistique | automobile | engins de terrassement



Innovative.
Designed.
Efficient.
Aadjustable.
Lean solutions.

The **IDEAL** thermoforming machines.

Thermoformeuses

MASTERFORM

AVANTAGES TECHNOLOGIQUES

UNE SOLUTION GAGNANTE, LE TOUT DANS UN ESPACE RESTREINT

Créée expressément pour le thermoformage de matériaux composites à longues fibres, elle agit avec une poussée jusqu'à 100 tonnes, en assurant une meilleure fidélité dans le formage même en cas de formes complexes et de courbes serrées. Extrêmement flexible et facilement gérable avec un seul opérateur, elle réduit le temps de réglage et permet des réglages très rapides.

- **FLEXIBLE**

la machine permet des réglages ultra rapides et peut former aussi des matériaux non composites. La flexibilité est amplifiée par un système de chauffe qui agit sur les deux faces de la plaque.

- **COMPACTE**

La structure aux dimensions restreintes opère avec un système spécifique à plans mobiles, qui permet de réaliser un interverrouillage entre les deux demi-moules.

- **FONCTIONNELLE**

Il suffit d'un seul opérateur pour la gestion car les fonctions sont toutes automatisées et auto-programmables.

- **DIMENSIONS**

De 1 500 x 1 200 mm jusqu'à 3 000 x 2 000 mm



PRINCIPAUX AVANTAGES POUR LES ACHETEURS

- + Le logiciel de supervision, simple et intuitif, développé sur mesure pour le processus de thermoformage assure la gestion de tous les paramètres du processus. Il garantit une réduction des délais d'apprentissage inférieurs de 53 % par rapport à d'autres solutions. Toutes les variables sont sauvegardées dans un programme unique assurant la répétabilité des résultats même après plusieurs années.
- + Possibilité d'avoir deux stations de chauffage pour le formage twinsheet. Les deux stations sont équipées d'un double chauffage pour la gestion indépendante des deux plaques. Elles assurent ainsi un chauffage optimal même avec des épaisseurs et des couleurs différentes, tout en autorisant l'accès total aux surfaces internes de la pièce pour l'application d'inserts ou de structures.
- + Système de manutention des tables et des moules avec des colonnes partagées qui assurent un parfait alignement des moules sans l'utilisation de centreurs. La manutention est assurée par 8 moteurs brushless et un système de verrouillage hydraulique, en mesure d'atteindre des valeurs de fermeture élevées jusqu'à 120 tonnes réglables par logiciel.
- + Possibilité de travailler également avec une seule plaque (avec des processus de formage sous vide et par pression) tant en mode standard qu'en cycle pendulaire avec l'utilisation d'une deuxième station servant au chauffage de la plaque pendant le formage et au refroidissement de la précédente. La productivité devient ainsi 63 % supérieure à celle de la version à station unique. Possibilité de rétrécissement de la plaque durant le chauffage et le formage.

AUTRES CONFIGURATIONS DE LA MACHINE



COMPOSANTS

Formage sous vide par moule négatif

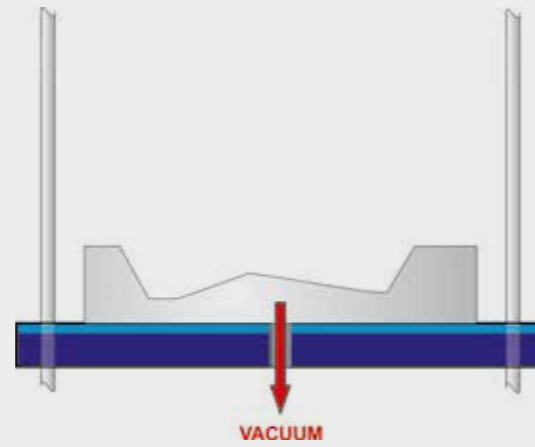

Formage par pression avec moule positif ou négatif et préformage sous vide

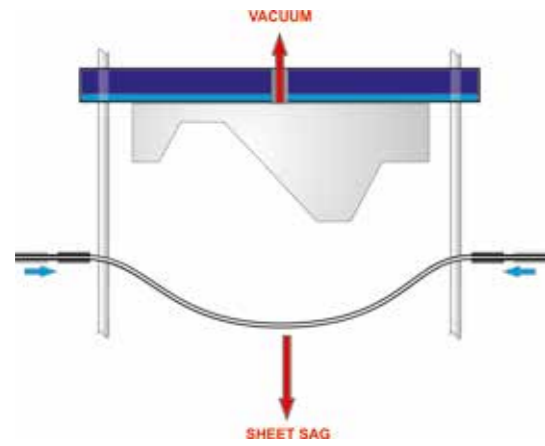
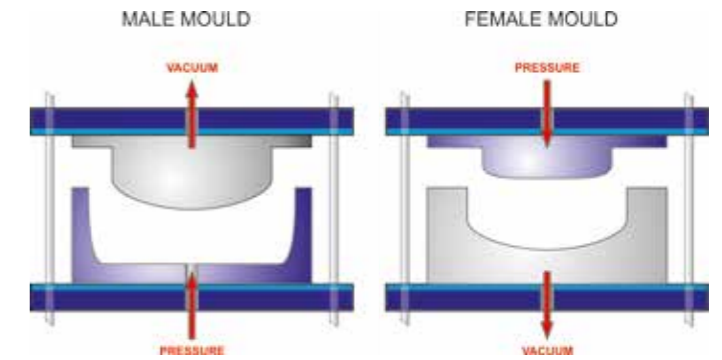

Formage sous vide par moule positif

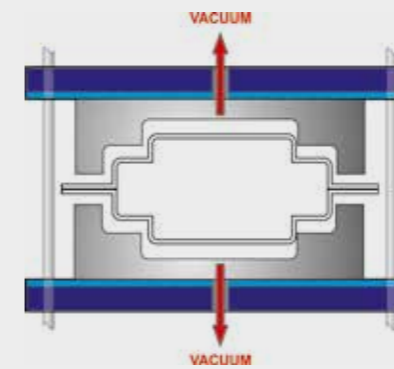

Formage twin-sheet

Formage sous vide avec bullage préalable

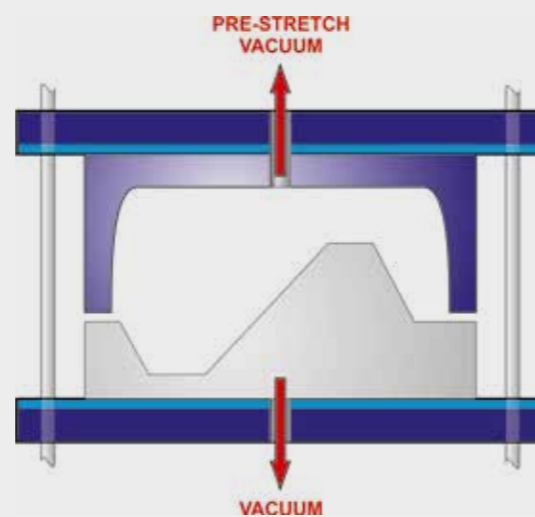

Formage mécanique

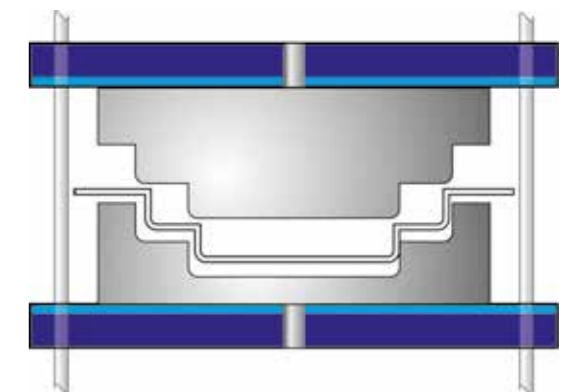

COMPOSANTS

Actionneurs hydrauliques

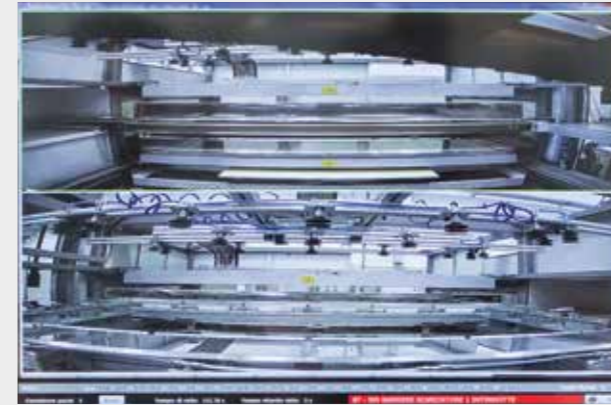
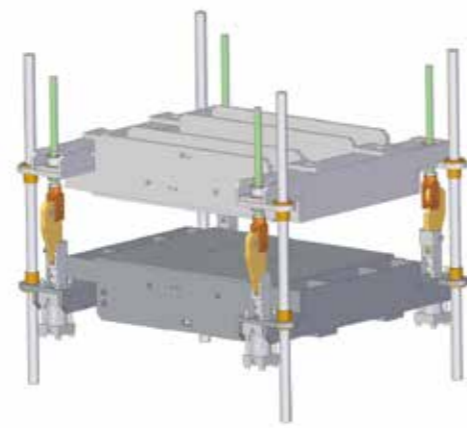

Caméras

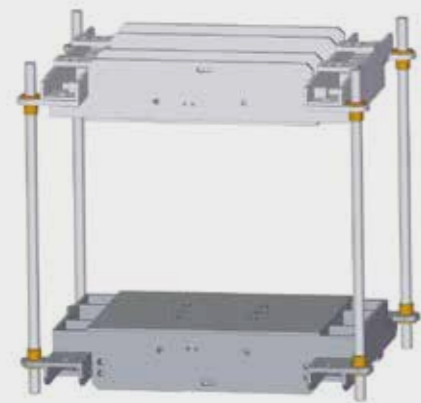

Système de manutention des tables et des moules avec des colonnes partagées qui assurent un parfait alignement des moules sans l'utilisation de centreurs.

Double zone de chauffage



Logiciel de supervision simple et intuitif développé sur mesure pour le processus de thermoformage

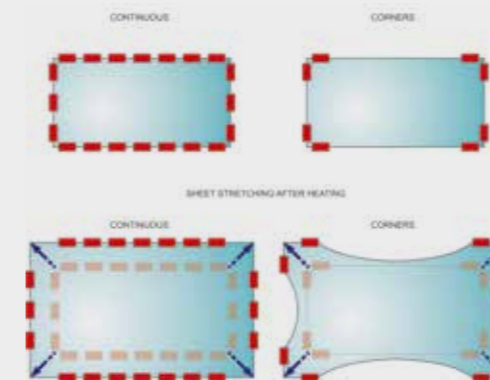
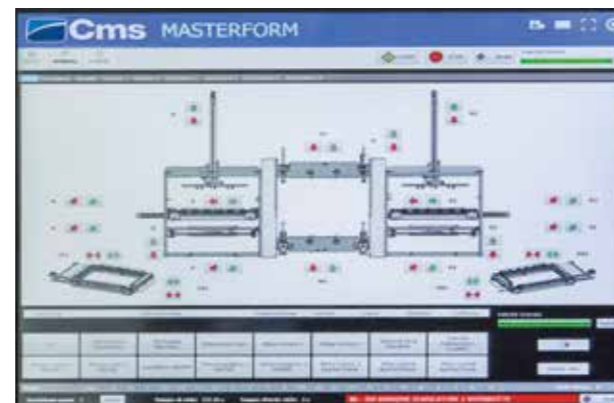



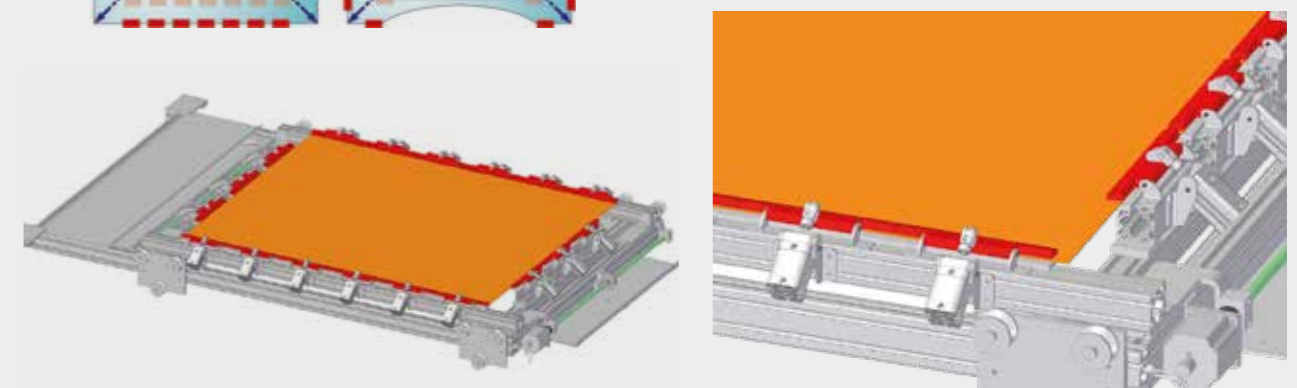



Cadre de blocage dynamique





ASSISTANCE NOS TECHNICIENS À VOTRE CÔTÉ DANS LE MONDE ENTIER

-  Formation
-  Installation
-  Télégestion de la clientèle
-  Assistance sur place
-  Entretien
-  Remplacement et rénovation
-  Pièces détachées

UNE PRÉSENCE MONDIALE POUR UNE ASSISTANCE DE PREMIÈRE CATÉGORIE

- 36 000 références pour l'entretien de machines quel que soit leur âge ;
- 1 magasin central auprès du siège de Zogno et 6 bases dans le monde entier complètement intégrées au niveau informatique et contrôlées par un logiciel d'optimisation des expéditions pour réduire les délais d'attente ;
- 98 % des commandes disponibles en magasin ;
- pièces détachées garanties grâce à un procédé de contrôle et à une validation scrupuleux par l'intermédiaire de notre laboratoire de qualité interne ;
- disponibilité à rédiger des listes de pièces détachées conseillées selon les exigences des clients, pour réduire au minimum les temps d'arrêt.

LA GAMME DE PRODUITS CMS PLASTIC TECHNOLOGY

POUR L'USINAGE DES MATIÈRES PLASTIQUES

CENTRES D'USINAGE CNC À 3/5 AXES (passage en Z jusqu'à 500 mm)



TRACER



TIME



EVOTECH

CENTRES D'USINAGE CNC À 5 AXES (passage en Z à partir de 500 mm)



ATHENA



ANTARES



ARES



GENESI

SCIES À PANNEAUX



HELIX

SCIES



T-MAXI

THERMOFORMEUSES



EIDOS



BR5 CS



BR5 HP



BR5 SPECIAL SPA



MASTERFORM

MACHINES DE DÉCOUPE AU JET D'EAU



TECNOCUT PROLINE



TECNOCUT SMARTLINE



C.M.S. SPA
via A. Locatelli, 123 - 24019 Zogno (BG) - IT
Tel. +39 0345 64111
info@cms.it
cms.it

a company of **scm**group